

# AUTO JUMP STARTER TISHOW



UŽIVATELSKÝ MANUÁL

Kromě startování 12V benzínových a naftových vozidel může tento výrobek napájet také mobilní telefon, PSP, MP3/MP4, fotoaparát a další spotřební elektroniku, a s různými druhy osvětlení.



### Jak nastartovat vozidlo, když je baterie vybitá?

Při startování vozidla se ujistěte, že je napájení výrobku vyšší než 50 %. Připojte konec ECS chytré kabelové svorky k výrobku. Poté připevněte červenou svorku ke kladnému "+" pólu autobaterie a černou svorku k zápornému "-" pólu autobaterie.

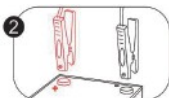
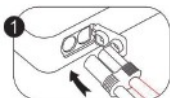

Připojte svorku k autobaterii  
(červená - kladná k červené a  
černá - záporná k černé)

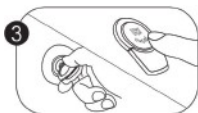

Nastartujte motor

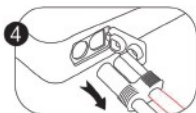

Po nastartování vozidla  
vyjměte zástrčku ze zařízení a  
odstraňte svorky z autobaterie.

## Jak používat propojovací kabel?

- 1) Zcela zasuňte zástrčku do zařízení.



### BLIKÁ ZELENÁ KONTROLKA

To znamená, že propojovací kabel je správně připojen k zařízení

- 2) zapojte svorky k autobaterii



### VŽDY SVÍTÍ ZELENÁ KONTROLKA

Všechna zapojení jsou v pořádku (pokud po úspěšném zapojení nedojde k žádné operaci, během 30 sekund, automaticky se vypne přívod energie, zelená kontrolka začne blikat, funkce pro nabíjení je nyní nefunkční, zopakujte tedy opětovně zapojení - odpojte a připojte kabeláž.

- 3) Stiskněte startovací tlačítko nebo otočte spínač zapalování do polohy START.
- 4) Po nastartování vozu svítí zelená kontrolka, odstraňte propojku.

OCHRANNÁ FUNKCE: SVÍTÍ ČERVENÁ KONTROLKA A DLOUHO SE  
OZÝVAJÍ ZVUKOVÉ SIGNÁLY.



1. Nízká úroveň nabití Jump starteru, nabijte jej
2. Špatné zapojené polarity, připojte správně
3. Je striktně zakázáno otočit polarity svorek
- 4: Je-li teplota kabelů nebo zařízení vysoká  $>+65^{\circ}\text{C}$  vyčkejte, než se zařízení schladí alespoň na  $<55^{\circ}\text{C}$

## BEZPEČNOSTNÍ OPATŘENÍ

1. Propojovací kabel připojte správně podle požadavků uvedených v příručce.
2. Nestartujte vozidlo nepřetržitě při vysoké frekvenci.
3. Propojovací kabel se nesmí zahřívat ani používat v blízkosti ohně.
4. Zařízení nesmí přijít do kontaktu s vodou a stejně tak je zakázán jakýkoliv zásah do zařízení
5. Aby nedošlo k chybě, je třeba startovací kabel nejprve připojit ke startéru a teprve potom k autobaterii pro zapalování.
6. Pokud není automobil připojen k akumulátoru, kabelová svorka nepodporuje ochranu proti zpětnému připojení; pokud odpojíte napájecí kabel od akumulátoru, nepřipojujte jej při startování automobilu zpětně.

## Jak nabíjet mobilní telefon nebo tablet?

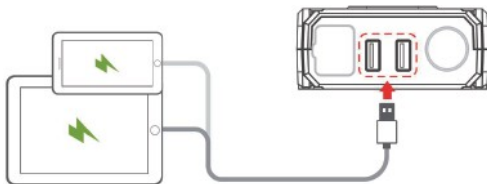

1. Zapněte powerbanku
2. Připojte výrobek k zařízení pomocí nabíjecího kabelu.

## Jak zapnout světlo LED?

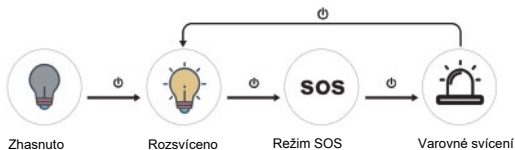

Dlouhým stisknutím  na 2 sekundy v jakémkoli režimu vypnete funkci LED lampy.

## Jak produkt dobíjet?

První krok:

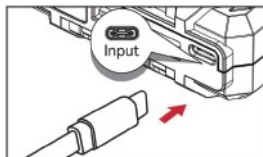

Zapojte nabíjecí kabel.

Second step :

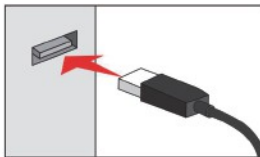

Připojte nabíjecí kabel k portu USB adaptéru

## Parametr:

Model	T6CF
Kapacita	29,6Wh
Rozměry	161 * 84 - 33 mm
Vstup	SV/2A
Výstup 1	SV/2.1A
Výstup 2	SV/1A
Počáteční proud	500A
Špičkový proud	1000A
Životnost	1000 použití
Provozní teploty	-20#-60€

## Popis výrobku:

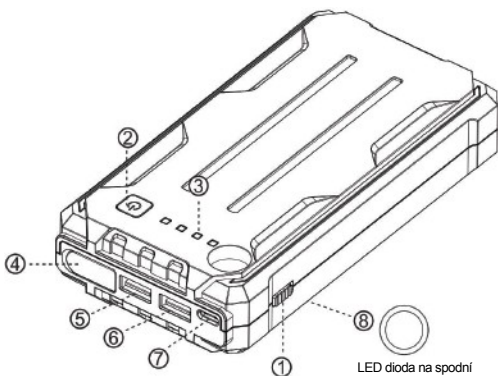

1. Přepínač ZAP/VYP
3. Indikátor napájení
5. Výstup USB 2
7. Vstup USB-C

2. Tlačítko pro ZAP/VYP svítilny
4. Svorky pro připojení kabeláže
6. Výstup USB 1
8. Světlo LED

## Příslušenství výrobku

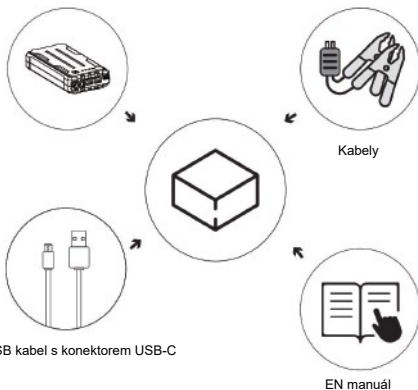

### Varování:

1. Tento výrobek byl navržen pro 12V olověné/AGM/Gel baterie/ pro vozidla.
2. Nikdy nezkratujte zařízení obrácením polarity
3. Nerozebírejte zařízení, přijdete o záruku
4. Nepoužívejte, jako hračku pro děti
5. Skladujte na suchých místech, nevystavujte vysokým teplotám
6. Pokud se powerbanka náhle nafoukne, či ucítíte zápach, přestaňte zařízení používat.
7. Nepoužívejte při vysokých teplotách, vyvarujte se kontaktu s vodou

8. "NEZASTAVUJTE motor automobilu více než 3krát nepřetržitě, protože by mohlo dojít k přehřátí nebo poškození výrobku", mezi jednotlivými startováními by měl být interval 60 sekund.
9. Pokud je baterie zařízení nabitá na méně než 10% nepoužívejte jej
10. Nabíjejte baterii pravidelně každé 3 měsíce
11. Při prvním použití nabíjejte zařízení o 3h déle, než je běžné
12. Po nastartování vozidla počkejte alespoň 30 minut, než začnete výrobek nabíjet.
13. K nastartování vozidla použijte standardní propojovací kabel, který je součástí výrobku

### Ztráta záruky

1. Společnost nenese žádnou odpovědnost za případné problémy způsobené nesprávnou obsluhou.
2. Po neautorizovaném rozebrání výrobku
3. Za problém způsobený nesprávnou nabíječkou, která neodpovídá výrobku, nenese společnost žádnou odpovědnost.
4. Po uplynutí doby životnosti výrobků